

EQB

THIS IS FOR
NEW DIMENSIONS.



This is for new dimensions.

มิติใหม่ของการขับเคลื่อนด้วยพลังงานไฟฟ้าที่มากถึง 5 ที่นั่ง สัมผัสถึงความล้ำสมัยได้ทุกพื้นที่ สามารถปรับให้เข้ากับทุกการเดินทาง
ตรงตามความต้องการของคุณ พร้อมความสะดวกสบาย ปราศจากการปล่อยมลพิษ และเสียงรบกวนอย่างแท้จริง ให้คุณไปถึงทุกจุดหมายอย่างผ่อนคลายไร้กังวล





Edgy and full of character on the outside.

The EQB ที่ให้ความตื่นตาด้วยดีไซน์ที่เผยถึงประสิทธิภาพอย่างมั่นใจ การออกแบบของรถยนต์ตามสไตล์ของ Mercedes-EQ สร้างจากแนวคิดของความหรูหราสุดล้ำ และเต็มไปด้วยเอกลักษณ์เฉพาะตัว ด้วยกระจังหน้า Radiator grille สีดำที่มีสัญลักษณ์ของ Mercedes-Benz ไฟ LED ที่สะอาดตาทั้งด้านหน้า และด้านหลัง พร้อมไฟหน้าสีน้ำเงินช่วยยกระดับบุคลิกของรถยนต์ขับเคลื่อนไฟฟ้าได้ล้ำมากยิ่งขึ้น ทำให้ EQB คือหนึ่งในยนตรกรรมของ Mercedes-EQ ที่โดดเด่นทุกเส้นทาง

*ภาพใช้เพื่อการโฆษณา โปรดพิจารณารายการอุปกรณ์ของรถยนต์จากสเปคซิทใน www.mercedes-benz.co.th



Innovative and functional on the inside.

สัมผัสบรรยากาศภายในที่ไม่เหมือนใคร สร้างสรรค์โดยใช้จุดเด่นที่ทำให้รถยนต์ล้ำสมัย ห้องโดยสารที่มาพร้อม Widescreen Cockpit ขนาด 10.25" พื้นที่ภายในหรูหรา กว้างขวางผสมผสานกับความสวยงามที่ลงตัวจาก Ambient light รอบห้องโดยสารที่มีมากกว่า 64 สี พวงมาลัยมัลติฟังก์ชันแบบสปอร์ต หุ้มหนัง Nappa พร้อมปุ่มควบคุมแบบ Touch control และระบบชาร์จโทรศัพท์มือถือแบบไร้สายสำหรับที่นั่งด้านหน้า ครอบคลุมทุกกิจกรรมที่คุณต้องการได้เต็มที่



Electric driving can be this simple.

ระบบเชื่อมต่อกับสมาร์ทโฟน Mercedes me connect ที่ออกแบบมาอย่างชาญฉลาด เพื่อเชื่อมโยงคุณกับรถยนต์เข้าด้วยกัน ทำให้การขับขี่ด้วยไฟฟ้า มีความสะดวกสบาย ให้คุณมั่นใจได้ตลอดเส้นทาง รวมถึงช่วงเวลาขณะขับขี่ ระบบ Navigation ด้วย Electric Intelligence ที่กำหนดเวลาการหยุดการชาร์จให้คุณโดยอัตโนมัติ ตามสถานีชาร์จได้ทุกที่อย่างมีประสิทธิภาพ และด้วย Mercedes me Application คุณสามารถเข้าถึงการตั้งค่าการชาร์จ และควบคุมระบบปรับอากาศภายในห้องโดยสาร ได้แม้คุณอยู่ภายนอกรถก็ตาม



Perfect for you: the EQB with MBUX.

MBUX หรือ Mercedes-Benz User Experience สามารถควบคุมฟังก์ชันทั้งหมดได้อย่างง่ายดายผ่านจอแสดงผลขนาดใหญ่พร้อมระบบสัมผัส สั่งการโดยใช้ท่าทางหรือแค่พูดคำว่า "Hey Mercedes" นอกจากนี้ ระบบยังสามารถเรียนรู้ และปรับเปลี่ยนเพื่อให้เหมาะกับความต้องการของผู้ขับขี่ได้ดียิ่งขึ้น อินเทอร์เน็ตที่ใช้งานได้จริงทั้งสมาร์ทโฟน และสื่อดิจิทัล ทำให้เชื่อมต่อสมาร์ทโฟนได้อย่างง่ายดาย และมอบประสบการณ์ความบันเทิงได้อย่างเต็มประสิทธิภาพ

*ภาพใช้เพื่อการโฆษณา โปรดพิจารณารายการอุปกรณ์ของรถยนต์จากสเปคซิทใน www.mercedes-benz.co.th

Turn your home into your own charging station.

ชาร์จ EQB ของคุณที่บ้านได้อย่างสะดวกสบายด้วย Mercedes-Benz Wallbox Home ที่รองรับการชาร์จกระแสสลับ AC สูงสุดถึง 11 กิโลวัตต์ และรองรับการชาร์จกระแสตรง DC สูงสุดถึง 100 กิโลวัตต์จาก 10-80% ในเวลาเพียง 32 นาที รวดเร็วกว่าเติร์บทั่วไป ในครัวเรือนหลายเท่า ทำให้การชาร์จสะดวก และง่ายดายยิ่งขึ้น



Many routes, One charging network.

Wallbox รุ่น 2.0 รุ่นใหม่ล่าสุด ที่สามารถชาร์จได้ทั้งรถยนต์ Plug-in Hybrid และรถยนต์ไฟฟ้าได้อย่างรวดเร็ว ชาญฉลาด และสามารถใช้งานได้ง่าย การผสมผสานเทคโนโลยีที่มีความน่าเชื่อถือ ความสะดวกสบายที่โดดเด่น และการออกแบบที่ล้ำสมัยเป็นไปตามมาตรฐานของ Mercedes-Benz

Wallbox รุ่น 2.0 ได้การออกแบบตามหลักการของ Mercedes-EQ และอุปกรณ์ถูกออกแบบมาสำหรับโรงจอดรถ ในขณะที่เดียวกัน ก็มีความแข็งแรงและใช้งานได้ง่าย มาพร้อมกับระบบป้องกันฝุ่นกันน้ำ ตามมาตรฐาน IP55/IK10 นอกจากนี้ Wallbox ยังสามารถอัปเดตซอฟต์แวร์แบบ “over-the air” ผ่าน WLAN หรือ LAN ผ่าน Mercedes me Application และควบคุมกระบวนการชาร์จระยะไกลผ่านสมาร์ตโฟนได้อีกด้วย

For your safety. And that of your passengers.

ระบบช่วยเหลืออัจฉริยะใน EQB ช่วยเพิ่มความมั่นใจตั้งแต่ขึ้นรถจนถึงที่หมาย ทั้งการคำนวณล่วงหน้า ตรวจสอบเหตุการณ์ต่างๆ ของการจราจร ไม่ใช่แค่ความปลอดภัยในทุกการขับขี่เท่านั้น แต่ยังให้การช่วยพอร์ตอย่างมีประสิทธิภาพ แม้อยู่ในสภาวะอันตรายที่คาดไม่ถึง ทำให้คุณ ผู้โดยสาร และผู้ใช้รถใช้ถนนสามารถป้องกันอันตรายขณะขับขี่ได้ทุกสถานการณ์ พร้อมระบบแจ้งเตือนขณะเปิดประตูรถ เมื่อถึงที่หมายอีกด้วย



Electric drivetrain.

EQB 250 AMG Line เป็นรถยนต์ไฟฟ้า BEV (Battery electric vehicle) ที่มาพร้อมกับมอเตอร์ไฟฟ้าที่มีประสิทธิภาพแบบ PSM (Permanently Excited Synchronous Motor) โดยมอเตอร์ไฟฟ้าจะถูกติดตั้งบริเวณเพลาขับเคลื่อนให้กำลังสูงสุดถึง 190 แรงม้า มอเตอร์เร่งจาก 0-100 กิโลเมตรต่อชั่วโมง ในเวลาเพียง 8.9 วินาที ต่อเนื่องทุกการเดินทางด้วยแบตเตอรี่แบบ High-voltage ชนิด Lithium-ion (367V) ที่มีความจุถึง 66.5 kWh สามารถวิ่งได้ไกลมากถึง 460¹ กิโลเมตรต่อการชาร์จ 1 ครั้ง (มาตรฐาน WLTP)² เพิ่มประสิทธิภาพและความเพลิดเพลินในการเดินทางไกล



¹ระยะทางที่ขับได้จริง ขึ้นอยู่กับพฤติกรรมการขับขี่ของแต่ละบุคคล ลักษณะเส้นทาง อุณหภูมิแวดล้อม จำนวนผู้โดยสารในรถ และปัจจัยอื่นๆ

²ระยะทางถูกวัดตามมาตรฐานของ DIR 2017/1151/EU ซึ่งเป็นไปตาม WLTP

*ระยะเวลาในการชาร์จจริงขึ้นอยู่กับ กำลังไฟในการชาร์จ อุณหภูมิระหว่างชาร์จ ประสิทธิภาพการทำงานของแบตเตอรี่ประสิทธิภาพของสายชาร์จ ประสิทธิภาพของสถานีชาร์จและปัจจัยอื่นๆ

*ภาพใช้เพื่อโฆษณา โปรดพิจารณารายการอุปกรณ์ของรถยนต์จากสเปคซิทใน www.mercedes-benz.co.th



LED High Performance Headlamp

ไฟหน้า LED ที่มีประสิทธิภาพสูงมาตรฐานความเป็นเลิศทางเทคนิค ช่วยเสริมการมองเห็นที่ชัดเจน และสร้างวิสัยทัศน์ที่ดีในการขับขี่ของคุณ ให้คุณปลอดภัยขณะขับขี่บนท้องถนน รวมไปถึงดีไซน์การออกแบบที่ทำให้รถของคุณโดดเด่นสะดุดตาอย่างลงตัว



All-digital instrument display

หน้าจอแสดงผลบริเวณคอนโซลกลาง Widescreen Cockpit ขนาด 10.25" ระบบระบบปฏิบัติการหน้าจอแบบ MBUX หรือ Mercedes-Benz User Experience มอบความบันเทิงให้คุณอย่างเต็มประสิทธิภาพ ไม่ว่าจะเป็นการเชื่อมต่อกับสมาร์ทโฟน และสื่อดิจิทัล รวมไปถึง ระบบปรับอากาศอัตโนมัติ THERMOTRONIC ความคมชัดทุกมุมภายในห้องโดยสารได้อย่างที่คุณต้องการ



Wireless charging

ระบบชาร์จมือถือแบบไร้สาย Wireless charging สำหรับที่นั่งด้านหน้า เพิ่มความสะดวกสบายให้ผู้ใช้งาน พร้อมทั้งวางแก้วบริเวณคอนโซลกลาง



Panoramic sliding sunroof

หลังคาพาโนรามากระจกชนิดเลื่อนเปิด - ปิดได้ด้วยระบบไฟฟ้า ให้คุณเปิดทัศนวิสัยได้อย่างอิสระ ที่มาพร้อมราวหลังคาอลูมิเนียม ด้วยแนวเส้นทอดยาวจากกรอบไฟหน้า ไปจนถึงหลังคา สัมผัสได้ถึงองค์ประกอบที่หรูหรา ผสานความแข็งแกร่งได้อย่างลงตัว



EQB 250 AMG Line

*ภาพใช้เพื่อการโฆษณา โปรดพิจารณารายการอุปกรณ์ของรถยนต์จากสเปคซิทใน www.mercedes-benz.co.th



EXTERIOR HIGHLIGHTS

โฉบเฉี่ยวด้วยการตกแต่งรอบคันแบบ AMG bodystyling กระจังหน้า Radiator grille with twin blade in chrome พร้อมไฟหน้าแบบ LED High Performance ล้ออัลลอยด์ดีไซน์สปอร์ตจาก AMG แบบ Multi-spoke ขนาด 20"



INTERIOR HIGHLIGHTS

ห้องโดยสารที่ถูกออกแบบมาอย่างลงตัว หน้าจอแสดงผลบริเวณคอนโซลกลาง Widescreen Cockpit ขนาด 10.25" เบาะนั่งแบบ AMG sport seats หุ้มหนัง ARTICO ตัดสลัก MICRO CUT พร้อมพวงมาลัยมัลติฟังก์ชันแบบสปอร์ต หุ้มหนัง Nappa พร้อมปุ่มควบคุมแบบ Touch control

*ภาพใช้เพื่อการโฆษณา โปรดพิจารณารายการอุปกรณ์ของรถยนต์จากสเปคซิทใน www.mercedes-benz.co.th



*ภาพใช้เพื่อการโฆษณา โปรดพิจารณารายการอุปกรณ์ของรถยนต์จากสเปคซิทใน www.mercedes-benz.co.th

สีมาตรฐาน (Non-Metallic Paint)

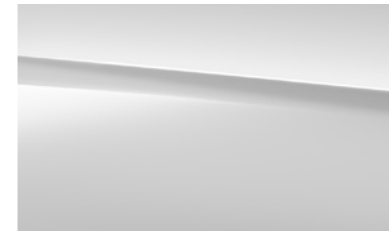

149 polar white

MANUFAKTUR Paint Finish



993 patagonia red

สีมาตรฐานเมทัลลิก (Metallic Paints)

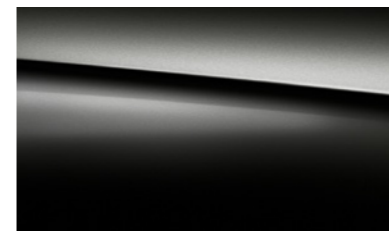

191 cosmos black

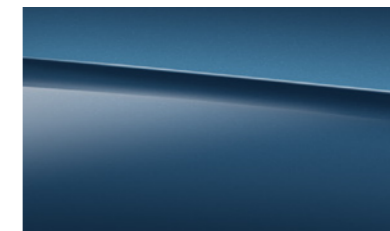

667 denim blue

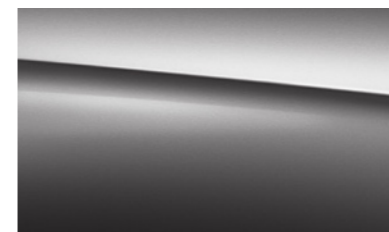

787 mountain grey

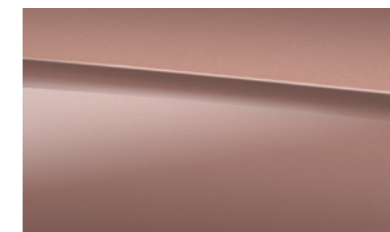

817 rose gold

วัสดุตกแต่งภายใน (Trim Element)



54H Spiral-look trim elements, backlit



เบาะนั่ง
651 ARTICO man-made leather upholstery / MICRO CUT microfibre-black



ล้ออัลลอย
RVU 20" AMG multi spoke light Alloy wheel

*ตัวอย่างสีอาจแตกต่างจากสีรถของจริง เนื่องจากระบบการพิมพ์
**ภาพใช้เพื่อการโฆษณา โปรดพิจารณารายการอุปกรณ์ของรถยนต์จากสเปคซิทใน www.mercedes-benz.co.th

รายละเอียดด้านเทคนิค

มอเตอร์ไฟฟ้า	
กำลังมอเตอร์ไฟฟ้าสูงสุด (กิโลวัตต์ (แรงม้า))	140 (190)
ความเร็วรอบของมอเตอร์ไฟฟ้า เพลาหน้า (รอบต่อนาที)	3,550 - 11,130
แรงบิดสูงสุดจากมอเตอร์ไฟฟ้า (นิวตันเมตร)	385
ความเร็วของมอเตอร์ไฟฟ้าที่แรงบิดสูงสุด เพลาหน้า (รอบต่อนาที)	3,550
ระยะทางการขับเคลื่อน ต่ำสุด-สูงสุด ¹ (กิโลเมตร) (มาตรฐาน WLTP) ²	422.0 - 473.0 ²
อัตราเร่ง 0 - 100 กม./ชม. (วินาที)	8.9
ความเร็วสูงสุดโดยประมาณ (กม./ชม.)	160
แบตเตอรี่แรงดันสูง	
ความจุพลังงานแบตเตอรี่ไฟฟ้าแรงสูง (กิโลวัตต์-ชั่วโมง)	66.5
รองรับการชาร์จกระแสตรง DC สูงสุด (กิโลวัตต์)	100
ระยะเวลาในการชาร์จไฟ DC จาก 10-80% (นาที) ³	32
รองรับการชาร์จกระแสสลับ AC สูงสุด (กิโลวัตต์)	11
ระยะเวลาในการชาร์จกระแสสลับ AC จาก 10-100% (ชั่วโมง) ³	6.5
พื้นที่บรรจุสัมภาระ (ลิตร)	495 - 1,710
ขนาดล้อและยาง หน้า - หลัง	235 / 45 R20

EQB 250 AMG Line

	140 (190)
	3,550 - 11,130
	385
	3,550
	422.0 - 473.0 ²
	8.9
	160
	66.5
	100
	32
	11
	6.5
	495 - 1,710
	235 / 45 R20

ขนาดของตัวรถ

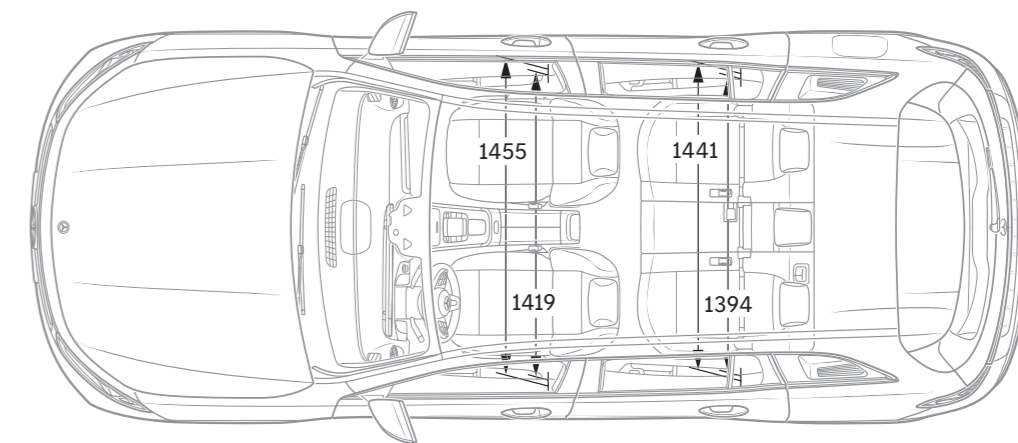
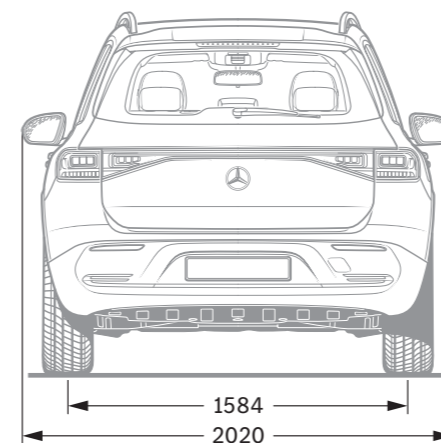
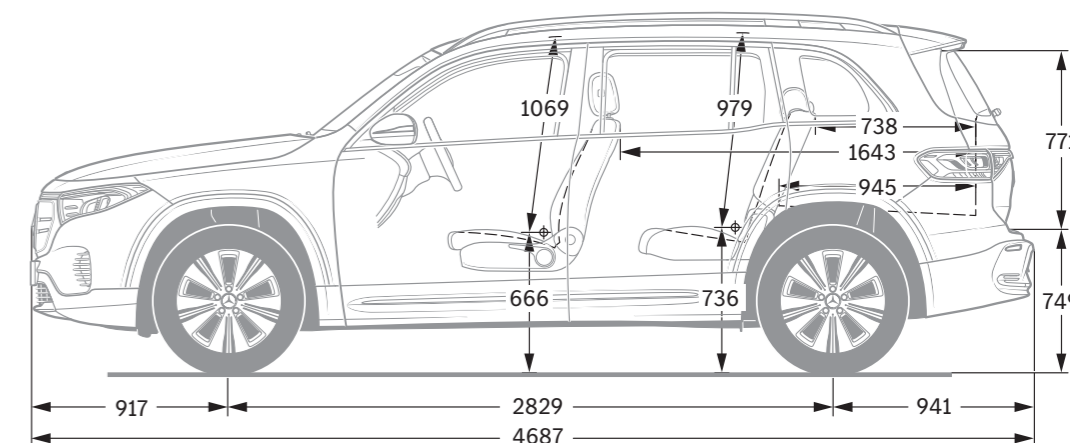
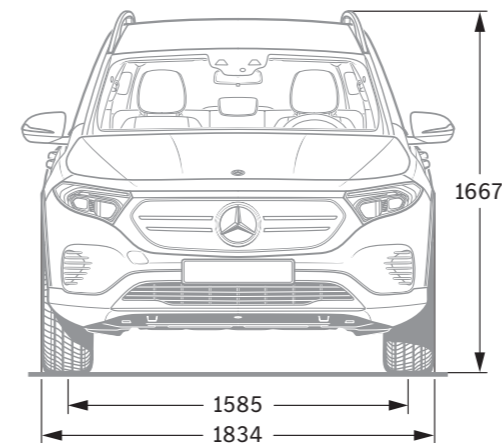

¹ ระยะทางที่ขับได้จริงขึ้นอยู่กับพฤติกรรมการขับขี่ของแต่ละบุคคล ลักษณะเส้นทาง อุณหภูมิแวดล้อม จำนวนผู้โดยสารในรถ และปัจจัยอื่นๆ

² ระยะทางถูกวัดตามมาตรฐานของ DIR 2017/1151/EU ซึ่งเป็นไปตาม WLTP

³ ระยะเวลาในการชาร์จจริงขึ้นอยู่กับ กำลังไฟในการชาร์จ อุณหภูมิระหว่างชาร์จ ประสิทธิภาพการทำงานของแบตเตอรี่ ประสิทธิภาพของสายชาร์จ ประสิทธิภาพของสถานีชาร์จและปัจจัยอื่นๆ

EQB Genuine Accessories



คิ้วโครเมียมฝากระโปรงหลัง **A247 725 97 00**



ชุดคานพาดขวางสำหรับวางแร็คจักรยานอลูมิเนียมสีเงิน/ดำ **A247 890 31 00**



ชุดคานพาดขวางสำหรับวางแร็คจักรยานอลูมิเนียมสีเงิน/ดำ **A247 890 31 00**



ชุดไฟส่องสว่างแบบ LED บริเวณด้านข้างตัวรถพร้อมตราสัญลักษณ์เมอร์เซเดส-เบนซ์ **A247 820 87 02**



ชุดไฟส่องสว่างแบบ LED บริเวณด้านข้างตัวรถพร้อมตราสัญลักษณ์ AMG **A213 820 57 04**



ที่เขี่ยบุหรี่ **A177 810 81 03**



กล่องตุ้ยน



อุปกรณ์ power charger **A213 820 24 03**



กาบประตูเรืองแสงแบบถอดเปลี่ยนได้ทำจากสแตนเลสสีเงิน พร้อมตัวอักษร Mercedes-Benz เพิ่มเติมกับเทคโนโลยีฝาครอบแบบเปลี่ยนได้ **A243 680 80 00**



กาบประตูเรืองแสงแบบถอดเปลี่ยนได้ทำจากสแตนเลสสีเงิน พร้อมตัวอักษร Mercedes-Benz **A177 680 42 07**



กล่องใส่สัมภาระแบบพับเก็บได้ **A203 840 00 20**



สาย Media interface adapter USB type A & type C **A177 820 30 01**



เบาะเด็กนิรภัย รุ่น BABY-SAFE plus II พร้อมระบบ ACSR สำหรับเด็กในช่วงอายุตั้งแต่แรกเกิดถึง 15 เดือน **A000 970 38 02**



เบาะเด็กนิรภัย รุ่น DUO plus สำหรับเด็กในช่วงอายุตั้งแต่ 9 เดือน ถึง 4 ปี **A000 970 43 02**

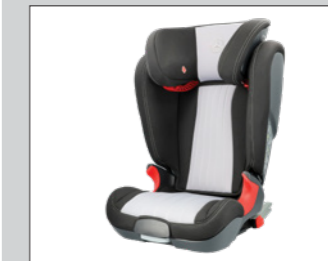

เบาะเด็กนิรภัย รุ่น KidFix XP สำหรับเด็กช่วงอายุตั้งแต่ 3.5-12 ปี **A000 970 49 02**



เบาะเด็กนิรภัย รุ่น AMG KidFix XP สำหรับเด็กช่วงอายุตั้งแต่ 3.5-12 ปี **A000 970 33 02**



กาบประตูเรืองแสงแบบถอดเปลี่ยนได้ทำจากสแตนเลสสีเงิน พร้อมตัวอักษร AMG **A177 680 43 07**



กาบประตูเรืองแสงแบบถอดเปลี่ยนได้ทำจากสแตนเลสสีดำ-ขาวพร้อมตัวอักษร AMG **A177 680 45 07**



สามารถดูข้อมูลแคตตาล็อกทั้งหมดได้ที่ :
<https://www.mercedes-benz.co.th/ebrochure>

หมายเหตุ: เอกสารนี้เป็นข้อมูลเบื้องต้นและไม่ถือเป็นส่วนหนึ่งของสัญญาซื้อขาย ทั้งนี้ ผู้ซื้อควรตรวจสอบข้อมูลของผลิตภัณฑ์ที่ระบุไว้ในสัญญาซื้อขายเป็นสำคัญ รายละเอียดของผลิตภัณฑ์อาจมีการเปลี่ยนแปลงหลังจากการเผยแพร่ ผู้ผลิตสงวนสิทธิ์ในการเปลี่ยนแปลงการออกแบบ รูปแบบ สี และรายละเอียดเฉพาะระหว่างระยะเวลาการส่งมอบ โดยการเปลี่ยนแปลงเหล่านี้จะคำนึงถึงประโยชน์ของผู้ขายประกอบกับความเหมาะสมแก่ผู้ซื้อเป็นสำคัญ ซึ่งผู้ขาย หรือผู้ผลิตจะใช้สัญลักษณ์หรือจำนวนระบุในคำสั่งซื้อ หรือเกี่ยวกับคำสั่งซื้อโดยไม่ก่อให้เกิดสิทธิใด ๆ ที่พึงได้จากสิ่งเหล่านี้ ทั้งนี้ ภาพประกอบอาจแสดงอุปกรณ์เสริมและรายการของอุปกรณ์เสริมของผลิตภัณฑ์ ซึ่งไม่ได้เป็นส่วนหนึ่งของข้อกำหนดมาตรฐาน ลีอาจจะแตกต่างเล็กน้อยจากที่แสดงไว้ในโบรชัวร์อันเกิดจากข้อจำกัดของกระบวนการพิมพ์ โบรชัวร์นี้ให้ข้อบ่งชี้โดยทั่วไปเกี่ยวกับประเภทของลักษณะ อุปกรณ์เสริม และ/หรือสีอาจมีใช้ร่วมกับรุ่นอื่นเท่านั้น สำหรับข้อมูลที่เป็นปัจจุบันและเฉพาะเจาะจงมากขึ้นเกี่ยวกับประเภทของรุ่น ลักษณะ อุปกรณ์เสริม และ/หรือสีที่มีในประเภทของท่านและการกำหนดราคาของผลิตภัณฑ์นั้น กรุณาตรวจสอบข้อมูลรายละเอียดของผลิตภัณฑ์อีกครั้งที่ผู้จำหน่ายเมอร์เซเดส-เบนซ์ อย่างเป็นทางการของบริษัท เมอร์เซเดส-เบนซ์ (ประเทศไทย) จำกัด

www.mercedes-benz.co.th

2023 (MY803)