

The S-Class_{Saloon}



Mercedes-Benz



Cares for what matters.

The new S-Class คือยนตรกรรมระดับพรีเมียมที่รังสรรค์มาเพื่อสร้างความเชื่อมั่นสูงสุดให้กับผู้ใช้งาน ผ่านคุณสมบัติต่างๆ ที่ตอบสนองความต้องการของผู้ใช้งานได้อย่างยอดเยี่ยม รวมไปถึงเทคโนโลยีอันชาญฉลาดที่พร้อมช่วยเหลือคุณในทุกสถานการณ์ ยนตรกรรมคันนี้จึงเปรียบเสมือนเพื่อนร่วมทางคนสำคัญที่ใส่ใจคุณได้อย่างดีที่สุด



Modern aesthetics and generous luxury in ideal harmony.

นี่คือดีไซน์ภายนอกที่ถ่ายทอดความหรูหราได้อย่างไร้ข้อกังขา ด้วยการออกแบบภายใต้คอนเซ็ปต์ Sensual Purity จนเกิดเป็นรูปลักษณ์ภายนอกที่ร่วมสมัยในทุกๆ รายละเอียด ไม่ว่าจะเป็นไฟหน้า MULTIBEAM LED อันสง่างาม ที่จับประตูรูปแบบ Seamless Door Handles รวมไปถึงไฟท้ายดีไซน์ใหม่อันเป็นเอกลักษณ์ ที่ให้ความรู้สึกสง่างามมากกว่าที่เคย



Always ready for you.

พร้อมดูแลความปลอดภัยให้คุณทุกด้าน ด้วยระบบ Driving Assistance Package ที่ช่วยดูแลความปลอดภัยในทุกสถานการณ์ ระบบป้องกันก่อนเกิดเหตุ PRE-SAFE PLUS ที่ได้รับการพัฒนาให้ดียิ่งขึ้น และระบบ ATTENTION ASSIST รุ่นใหม่ที่ช่วยตรวจจับความผิดปกติของผู้ขับขี่ และส่งสัญญาณเตือนได้รวดเร็วยิ่งขึ้น พร้อมหยุดรถอัตโนมัติในกรณีฉุกเฉิน เพิ่มวิสัยทัศน์ให้กว้างยิ่งขึ้น ด้วยกล้องมองภาพรอบทิศทางแบบ 360° สามารถปรับมุมมองได้อย่างอิสระผ่านปลายนิ้วสัมผัส รวมถึงถุงลมนิรภัยที่มากขึ้นสำหรับห้องโดยสารด้านหลัง ช่วยให้คุณเดินทางได้อย่างปลอดภัยไร้กังวล

An interior to inspire.

ห้องโดยสารของ The new S-Class คือผลงานการออกแบบที่ผสมผสานความประณีต เข้ากับเทคโนโลยีแห่งโลกอนาคตได้อย่างลงตัว ไม่ว่าจะเป็นระบบไฟเรืองแสงล้อมรอบห้องโดยสารแบบ 64 จุดสี ที่ให้คุณสามารถปรับแต่งสีและตำแหน่งของแสงได้อย่างอิสระ พร้อมด้วยระบบปฏิบัติการ MBUX รุ่นใหม่ พร้อมระบบ Gesture Control 2.0 ที่สามารถตรวจจับท่าทางและความเคลื่อนไหว และช่วยอำนวยความสะดวกให้กับคุณได้อย่างรู้ใจ



Wellness at the touch of a button.

เพราะห้องโดยสารของ The new S-Class คือพื้นที่แห่งความผ่อนคลายไร้ขีดจำกัด ด้วยการออกแบบภายในที่มีความโอโลงกว้างขวาง พร้อมด้วยระบบ ENERGIZING comfort control ที่ควบคุมการทำงานของระบบต่างๆ เข้าไว้ด้วยกัน เช่น การปรับโทนสีของไฟภายในห้องโดยสาร ระบบปรับอากาศ ระบบเครื่องเสียง รวมไปถึงโปรแกรมขนาด ที่มีระบบขนาดแบบมัลติคอนทัวร์ ช่วยผ่อนคลายความเหนื่อยล้าจากการทำงาน ระบบปรับอากาศมาพร้อมกับ AIR BALANCE package ที่มาพร้อมเครื่องฟอกอากาศ ช่วยทำให้อากาศในห้องโดยสารสะอาดยิ่งขึ้น และยังมีลำโพง Burmester® High-End 3D ที่ให้คุณภาพเสียงได้อย่างมีมิติล้ำลึก เสมือนอยู่ในคอนเสิร์ตส่วนตัว



The new S-Class remains beyond to compare.

เปลี่ยนทุกการเดินทาง สู่ประสบการณ์แห่งความหรูหราเหนือระดับ ไปกับรูปลักษณ์ภายนอกที่ถ่ายทอดความสง่างามอันเป็นเอกลักษณ์ การออกแบบภายในที่หรูหราและมอบความสะดวกสบายเหนือจินตนาการ พร้อมระบบความปลอดภัยที่ครบครัน แผงควบคุมอัจฉริยะที่ให้คุณคอนโทรลทุกอย่างได้ตั้งใจปรารถนา และหน้าจอแสดงผล OLED ดีไซน์ใหม่ให้ความรู้สึกพรีเมียมทุกรายละเอียด พวงมาลัยที่ได้รับการออกแบบใหม่พร้อมปุ่มควบคุมให้คุณสัมผัสประสบการณ์ในการขับขี่ที่ดีที่สุด ตอบสนองทุกความต้องการของคุณได้อย่างสมบูรณ์แบบ The new S-Class จึงถือเป็นต้นแบบของยนตรกรรมระดับเฟิร์สคลาสสำหรับโลกยุคใหม่อย่างแท้จริง



Digital cockpit

ให้คุณคอนโทรลทุกอย่างได้อย่างไร้ขอบเขต ด้วยหน้าจอแสดงผล OLED ขนาด 12.8" และเพิ่มพื้นที่การใช้งานให้ใหญ่ขึ้นกว่าเดิมถึง 64% พร้อมด้วยระบบแสงบนหน้าจอที่ช่วยให้คุณมองเห็นได้ชัดแม้อยู่ในสภาวะที่เจอแสงแดด และเพิ่มความจุของข้อมูลได้อย่างเหลือเฟือกับ Hard Disk แบบ SSD ขนาด 320 GB พร้อม RAM 16 GB รองรับการใช้งานได้ถึง 27 ภาษา รวมถึงภาษาไทย และยังมีระบบแสดงผลแบบพิกหน้าจอ ที่ช่วยประหยัดพลังงานในขณะที่ไม่ได้ใช้งาน



Rear comfort highlights

ห้องโดยสารด้านหลังของ The new S-Class ได้รับแรงบันดาลใจมาจากที่นั่งชั้นเฟิร์สคลาส ผู้โดยสารจะสัมผัสได้ถึงความโอโง่ง ที่กว้างขวางมากยิ่งขึ้น พร้อมดื่มด่ำกับการพักผ่อนได้อย่างเต็มประสิทธิภาพ ไปด้วยเบาะที่นั่งแบบ Executive seat ที่สามารถปรับเบาะที่นั่งเพื่อเอนตัวลงนอนได้ถึง 43.5 องศา และให้คุณได้ผ่อนคลายสูงสุดด้วย Leg rest พร้อมระบบ infotainment แบบส่วนตัวสำหรับแต่ละที่นั่ง รวมไปถึงแผงควบคุม MBUX สำหรับผู้โดยสารด้านหลังให้คุณคอนโทรลทุกอย่างภายในรถยนต์ได้เพียงปลายนิ้วสัมผัส



New generation of MBUX

สัมผัสกับเทคโนโลยีอันล้ำสมัย กับระบบปฏิบัติการอัจฉริยะ MBUX เจเนอเรชันใหม่ ที่ให้คุณควบคุมทุกอย่างได้อย่างใจนึก และยังช่วยให้การเดินทางในชีวิตประจำวันของคุณสะดวกสบายยิ่งขึ้น ด้วยระบบสั่งงานด้วยเสียง เรียนรู้และจดจำพฤติกรรมการขับขี่ รวมถึงการใช้งานอุปกรณ์ต่างๆ ไม่ว่าจะเป็นตำแหน่งเบาะ หรือเพลงโปรดของคุณได้ ไม่ว่าคุณจะเป็นผู้โดยสารบริเวณด้านหน้าหรือด้านหลัง

Fingerprint sensor

ครั้งแรกในรถยนต์ของเมอร์เซเดส-เบนซ์ กับระบบจดจำผู้ใช้งานผ่านการสแกนลายนิ้วมือ โดยระบบจะจดจำพฤติกรรมของผู้ใช้งานไม่ว่าจะเป็น ข้อมูลส่วนตัว จุดหมายปลายทางที่ไป ตำแหน่งเบาะที่นั่ง โหมดการขับขี่ ข้อมูลการทำงานต่างๆ อีกทั้งยังสามารถตั้งค่า ความเป็นส่วนตัวของผู้ใช้งานได้อีกด้วย

Seamless door handles

ดีไซน์ประตูรูปแบบใหม่ที่ออกแบบให้มีความสุขุม เรียบหรู สง่างาม พร้อมด้วยระบบเปิด-ปิดประตูแบบ automatic door handles ที่จะทำงานร่วมกับระบบ KEYLESS-GO ผ่านระบบสัมผัสได้อย่างกลมกลืน

Mercedes me connect system

The new S-Class ยังสามารถทำงานร่วมกับระบบ Mercedes me connect ที่จะช่วยเชื่อมต่อรถยนต์ของคุณเข้ากับระบบอินเทอร์เน็ต เพื่อให้คุณสามารถสั่งการและดูข้อมูลต่างๆ ของรถยนต์ของคุณได้ในทุกที่ทุกเวลาผ่านสมาร์ตโฟน

MBUX Interior Assistant

สะดวกสบายยิ่งขึ้นกับระบบ MBUX Interior Assistant ที่จะสามารถตรวจจับท่าทางและการเคลื่อนไหวของผู้ใช้งาน เพื่ออำนวยความสะดวกต่างๆ ได้อย่างลงตัว อาทิเช่น หากผู้ใช้งานกำลังยื่นมือไปเปิดประตู ระบบจะตรวจสอบความปลอดภัยภายนอกให้โดยอัตโนมัติ หรือ หากผู้ใช้งานกำลังก้มตัวลงไปบริเวณใต้เบาะที่นั่ง ระบบจะเปิดไฟในบริเวณนั้นให้โดยอัตโนมัติ รวมไปถึงยังรองรับการสั่งการต่างๆ ผ่านการเคลื่อนไหวของมืออีกด้วย

Rear airbags

ระบบถุงลมนิรภัยสำหรับห้องโดยสารด้านหลังที่จะช่วยให้คุณปลอดภัยมากยิ่งขึ้น โดยถุงลมนิรภัยจะถูกติดตั้งอยู่ที่ด้านหลังของเบาะที่นั่งด้านหน้า เพื่อช่วยลดแรงกระแทกกับบริเวณด้านหน้าของผู้โดยสารบริเวณด้านหลังได้อย่างมีประสิทธิภาพ

Driving Assistance Package

เดินทางด้วยความมั่นใจและปลอดภัยสูงสุดด้วย Driving Assistance Package ที่พัฒนาเทคโนโลยีต่างๆ ให้มีความปลอดภัยมากยิ่งขึ้น รวมไปถึงสามารถประมวลผลข้อมูลต่างๆ บนท้องถนนได้แบบเรียลไทม์ ระบบจะสามารถคำนวณเส้นทางการเดินทาง สภาพการจราจร เพื่อให้คุณเดินทางไปถึงที่หมายได้อย่างราบรื่น

Parking package with 360° camera

กล้องแสดงภาพรอบทิศทางแบบ 360 องศาแบบใหม่ ที่พัฒนาการแสดงผลข้อมูลต่างๆ ให้เป็นมิตรต่อผู้ใช้งานมากยิ่งขึ้น อีกทั้งยังสามารถปรับองศาของกล้องได้อย่างอิสระผ่านปลายนิ้วสัมผัส เพื่อให้การถอยจอดรถยนต์ของคุณเป็นไปได้อย่างง่ายดายยิ่งขึ้น



ระบบกันสะเทือนแบบถุงลม (AIRMATIC) พร้อมระบบควบคุมระดับอัตโนมัติ

ระบบควบคุมระดับอัตโนมัติที่ทำงานกับระบบกันสะเทือนแบบถุงลม ทำให้คุณมั่นใจได้ยิ่งขึ้นถึงการขับขี่ที่นุ่มนวล ด้วยระบบที่สามารถควบคุมการทรงตัวได้ในทุกสภาวะอย่างรวดเร็วและแม่นยำ นอกจากนี้ระบบกันสะเทือนแบบถุงลมยังสามารถปรับให้เหมาะกับการขับขี่ เพื่อเพิ่มความนุ่มนวลและเพิ่มการยึดเกาะถนนเมื่อขับขี่ด้วยความเร็วสูง ในโหมด Comfort และ Sport ซึ่งระบบกันสะเทือนจะถูกปรับใช้งานให้สอดคล้องในแต่ละโหมด โดยสามารถปรับยกตัวรถได้สูงถึง 30 มม. เมื่อขับขี่บนถนนที่ขรุขระหรือมีหลุมบ่อ ระบบจะปรับตัวรถลง 20 มม. โดยอัตโนมัติเมื่อขับขี่ด้วยความเร็วสูง เพื่อเพิ่มการทรงตัวที่ดียิ่งขึ้น





เครื่องยนต์ดีเซล OM656

S 350 d Exclusive ให้คุณขับเคลื่อนอย่างทรงพลังด้วยเครื่องยนต์ดีเซลใหม่ 6 สูบ แบบเทอร์โบคู่ พร้อมตอบสนองทุกจังหวะการขับขี่ได้ดียิ่งขึ้น และลดการปล่อยมลภาวะให้น้อยลง



เครื่องยนต์เบนซิน M256

S 580 e AMG Premium เครื่องยนต์เบนซินใหม่ 6 สูบ ให้กำลังแรงม้าสูงถึง 367 แรงม้า พร้อมเทอร์โบอินเตอร์คูลิ่ง ฝาการทำงานกับมอเตอร์ไฟฟ้า ประสิทธิภาพสูง 150 แรงม้า ทำให้ S 580 e AMG Premium มีผลกำลังสุทธิสูงสุดถึง 510 แรงม้า โดยแบตเตอรี่ Plug - in hybrid เจนเนอเรชัน 4 ช่วยให้การขับขี่ของคุณประหยัด เป็นมิตรต่อสิ่งแวดล้อม และสามารถขับเคลื่อนด้วยพลังงานไฟฟ้าได้ไกลมากขึ้น ด้วยระยะทางวิ่งด้วยพลังไฟฟ้ามากกว่า 100 กิโลเมตร ต่อการชาร์จ 1 ครั้ง*

S 350 d Exclusive



เบาะนั่ง



801 Nappa leather - black

สีมาตรฐานเมทัลลิก (METALLIC PAINTS)



197 obsidian black



922 high-tech silver



992 selenite grey



10R ล้ออัลลอยแบบ multi - twin - spoke ขนาด 19"



L2B Nappa leather steering wheel

*ตัวอย่างสีอาจแตกต่างจากสีรถของจริง เนื่องจากระบบการพิมพ์

**ภาพใช้เพื่อการโฆษณา โปรดพิจารณารายการอุปกรณ์ของรถยนต์จากสเปคซิทจาก www.mercedes-benz.co.th

S 580 e AMG Premium



เบาะนั่ง



501 Exclusive nappa leather - black

สีมาตรฐานเมทัลลิก (METALLIC PAINTS)



197 obsidian black



922 high-tech silver



992 selenite grey



RVQ ล้ออัลลอยดีไซน์สปอร์ตจาก AMG
แบบ multi - spoke ขนาด 20"



L5C Sport steering wheel

*ตัวอย่างสีอาจแตกต่างจากสีรถของจริง เนื่องจากระบบการพิมพ์

**ภาพใช้เพื่อการโฆษณา โปรดพิจารณารายการอุปกรณ์ของรถยนต์จากสเปคซิทจาก www.mercedes-benz.co.th



805 Nappa leather - macchiato beige

สีมาตรฐานเมทัลลิก (METALLIC PAINTS)



197 obsidian black



859 mojave silver

วัสดุตกแต่งภายใน (TRIM ELEMENT)



H29 High-gloss brown burr walnut wood



504 Exclusive nappa leather sienna brown

สีมาตรฐานเมทัลลิก (METALLIC PAINT)

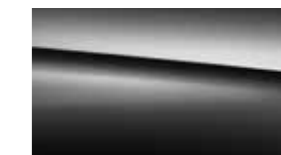

197 obsidian black

วัสดุตกแต่งภายใน (TRIM ELEMENT)



H37 High - gloss black poplar wood

*ตัวอย่างสีอาจแตกต่างจากสีรถของจริง เนื่องจากระบบการพิมพ์

รายละเอียดด้านเทคนิค

| | S 350 d Exclusive | S 580 e AMG Premium |
|--|--|---|
| เครื่องยนต์ | ดีเซลแบบแถวเรียง/6 สูบ พร้อมเทอร์โบ และอินเตอร์คูลเลอร์ | เบนซินแบบแถวเรียง/6 สูบ พร้อมเทอร์โบ และอินเตอร์คูลเลอร์ |
| ปริมาตรกระบอกสูบ (ซีซี) | 2,925 | 2,999 |
| แรงม้าสูงสุด (กิโลวัตต์ (แรงม้า)/รอบต่อนาที) | 210 (286)/3,400 - 4,600 | 270 (367)/5,500 - 6,100 |
| แรงบิดสูงสุด (นิวตันเมตร/รอบต่อนาที) | 600/1,200 - 3,200 | 500/1,600 - 4,500 |
| กำลังจากมอเตอร์ไฟฟ้า (กิโลวัตต์/แรงม้า) | - | 110/150 |
| แรงบิดสูงสุดจากมอเตอร์ไฟฟ้า (นิวตันเมตร) | - | 480 |
| แรงม้ารวมสูงสุด (กิโลวัตต์ (แรงม้า)) | - | 375 (510) |
| แรงบิดรวมสูงสุด (นิวตันเมตร) | - | 750 |
| อัตราเร่ง 0 - 100 กม./ชม. (วินาที) | 6.4 | 5.2 |
| ความเร็วสูงสุดโดยประมาณ (กม./ชม.) | 250 | 250 |
| ความจุถังน้ำมัน (ลิตร) | 76 | 67 |
| พื้นที่บรรทุกสัมภาระ (ลิตร) | 540 | 350 |
| ระบบส่งกำลัง | เกียร์อัตโนมัติเดิหน้า 9 จังหวะ (9G - TRONIC) พร้อมระบบเปลี่ยนเกียร์ที่พวงมาลัย (Steering - wheel Gearshift Paddles) | |
| ขนาดล้อ และยาง - หน้า | 255/45 R19 | 255/40 R20 |
| ขนาดล้อ และยาง - หลัง | 285/40 R19 | 285/35 R20 |

ขนาดของตัวรถ

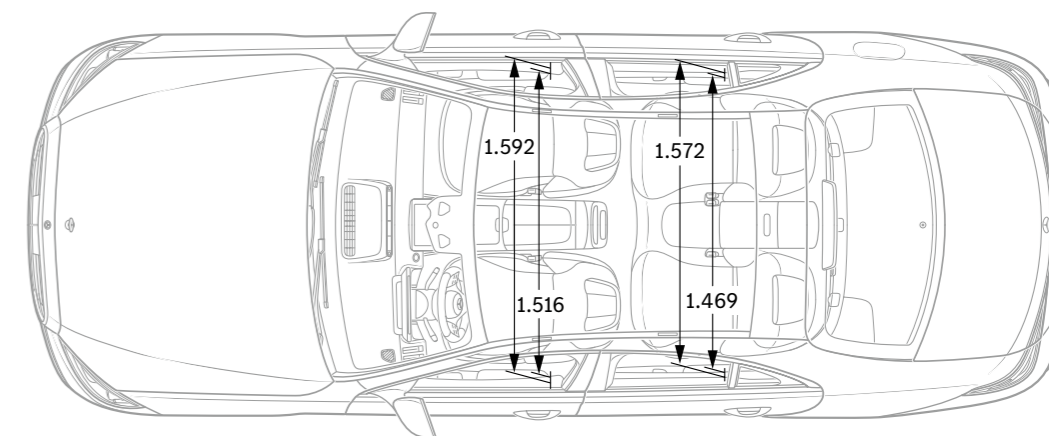
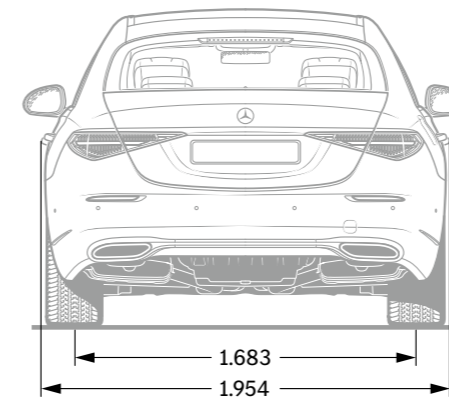
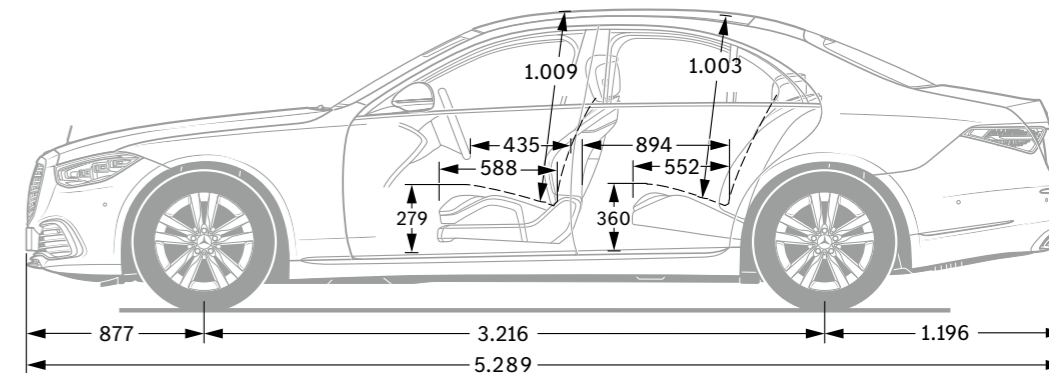
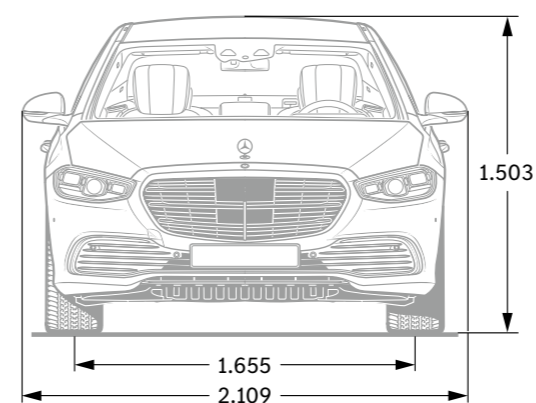

*ขนาดของตัวรถในภาพมีหน่วยเป็นเมตร และเป็นค่าโดยประมาณสำหรับรถที่มาพร้อมอุปกรณ์มาตรฐานเท่านั้น



www.mercedes-benz.co.th/SCLASSebrochure

หมายเหตุ: เอกสารนี้เป็นข้อมูลเบื้องต้นและไม่ถือเป็นส่วนหนึ่งของสัญญาซื้อขาย ทั้งนี้ ผู้ซื้อควรตรวจสอบข้อมูลของผลิตภัณฑ์ที่ระบุไว้ในสัญญาซื้อขายเป็นสำคัญ รายละเอียดของผลิตภัณฑ์อาจมีการเปลี่ยนแปลงหลังจากการเผยแพร่ ธันวาคม 2564 ผู้ผลิตสงวนสิทธิในการเปลี่ยนแปลงการออกแบบ รูปแบบ สี และรายละเอียดเฉพาะระหว่างระยะเวลาการส่งมอบ โดยการเปลี่ยนแปลงเหล่านี้จะคำนึงถึงประโยชน์ของผู้ขาย ประกอบกับความเหมาะสมแก่ผู้ซื้อเป็นสำคัญ ซึ่งผู้ขายหรือผู้ผลิตจะใช้สัญลักษณ์หรือจำนวนระบุในคำสั่งซื้อ หรือเกี่ยวกับคำสั่งซื้อโดยไม่ก่อให้เกิดสิทธิใด ๆ ที่พึงได้รับจากสิ่งเหล่านี้ ทั้งนี้ ภาพประกอบอาจแสดงอุปกรณ์เสริม และรายการของอุปกรณ์เสริมของผลิตภัณฑ์ ซึ่งไม่ได้เป็นส่วนหนึ่งของข้อกำหนดมาตรฐาน สีอาจจะแตกต่างเล็กน้อยจากที่แสดงไว้ในโบรชัวร์อันเกิดจากข้อจำกัดของกระบวนการพิมพ์ โบรชัวร์นี้ให้ข้อบ่งชี้โดยทั่วไปเกี่ยวกับประเภทของลักษณะ อุปกรณ์เสริม และ/หรือสีอาจมีใช้ร่วมกับรุ่นอื่นเท่านั้น สำหรับข้อมูลที่เป็นปัจจุบันและเฉพาะเจาะจงมากขึ้นเกี่ยวกับประเภทของรุ่น ลักษณะ อุปกรณ์เสริม และ/หรือสีที่มีในประเทศของท่าน และการกำหนดราคาของผลิตภัณฑ์นั้น กรุณาตรวจสอบข้อมูลรายละเอียดของผลิตภัณฑ์อีกครั้งที่ผู้จำหน่ายเมอร์เซเดส-เบนซ์อย่างเป็นทางการ ของบริษัท เมอร์เซเดส-เบนซ์ (ประเทศไทย) จำกัด

www.mercedes-benz.co.th

02-12/2564